

ALLGEMEINE MONTAGE-VORSCHRIFTEN FÜR KART-KAROSSERIETEILE

(Version 2 vom 15.06.2010, Änderungen *rot und kursiv* gekennzeichnet)

Die nachstehenden Angaben sind, soweit vorhanden, dem DMSB-Handbuch Ausgabe 2010 entnommen, teilweise ergänzt, berichtigt und vereinfacht worden. Sie gelten nur im Bereich der DMV ROTAX MAX Challenge und Serien, die nach dem RMC-Reglement ausgeschrieben sind. Weiterführende Vorgaben, wie sie im DMSB-Handbuch ausgeführt sind, bleiben davon unberührt.

Frontspoiler

MICRO

Gesamt-Breite (A): 1.000 mm *+50/-150* mm
Abstand vom Boden (B): 30-60 mm

MINI

Gesamt-Breite (A): 1.000 mm +/- 50 mm
Abstand vom Boden (B): 25-60 mm

JUNIOR, MAX und DD2

Gesamt-Breite (A): 1.000 mm +/- 50 mm
Abstand vom Boden (B): 25-60 mm

Frontschild

Alle Klassen

Min. Abstand vom Lenkrad (C): 50 mm

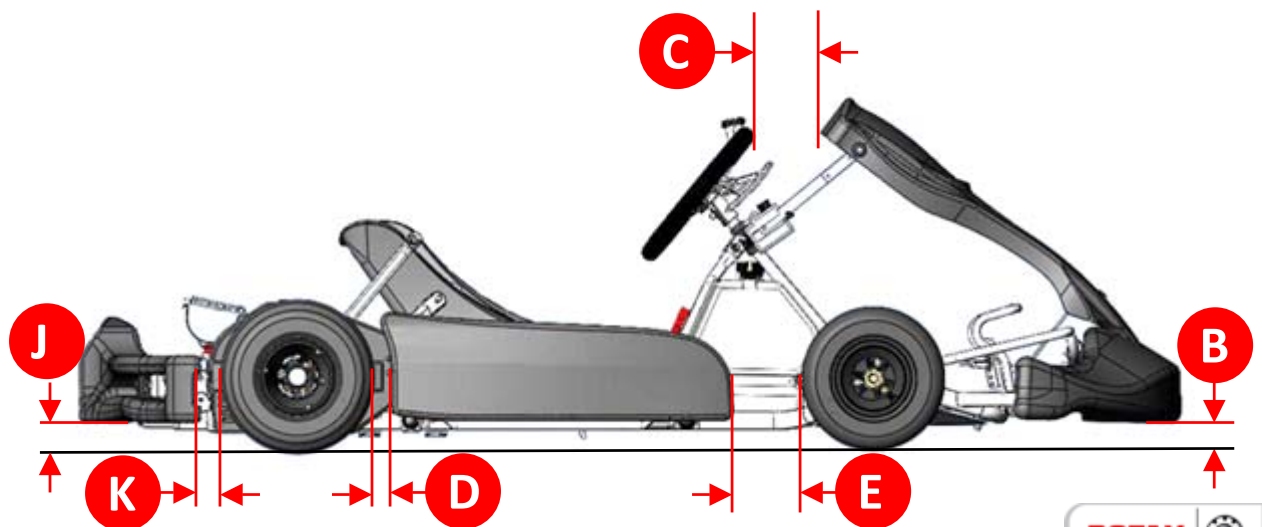

Ergänzung zum technischen Reglement RMC

Informationen und Änderungen zur RMC finden Sie im Internet unter www.rotaxmaxchallenge.de



Seitenkasten

MICRO

Max. Abstand vom Hinterreifen (D):	80 mm
Max. Abstand zum Vorderreifen (E):	125 mm
Max. Abstand Verbindungslinie Vorder-/Hinterrad (F):	20 mm

MINI

Max. Abstand vom Hinterreifen (D):	70 mm
Max. Abstand zum Vorderreifen (E):	140 mm
Max. Abstand Verbindungslinie Vorder-/Hinterrad (F):	30 mm

JUNIOR, MAX und DD2

Max. Abstand vom Hinterreifen (D):	60 mm
Max. Abstand zum Vorderreifen (E):	150 mm
Max. Abstand Verbindungslinie Vorder-/Hinterrad (F):	40 mm

Erläuterung zu (F): Der Seitenkasten darf sich maximal um den Abstand (F) innerhalb der Verbindungslinie, welche durch das geradeaus gerichtete Vorderrad und das Hinterrad gebildet wird, befinden. Diese Regelung gilt sowohl für trockene, als auch „WET-Race“ Bedingungen.

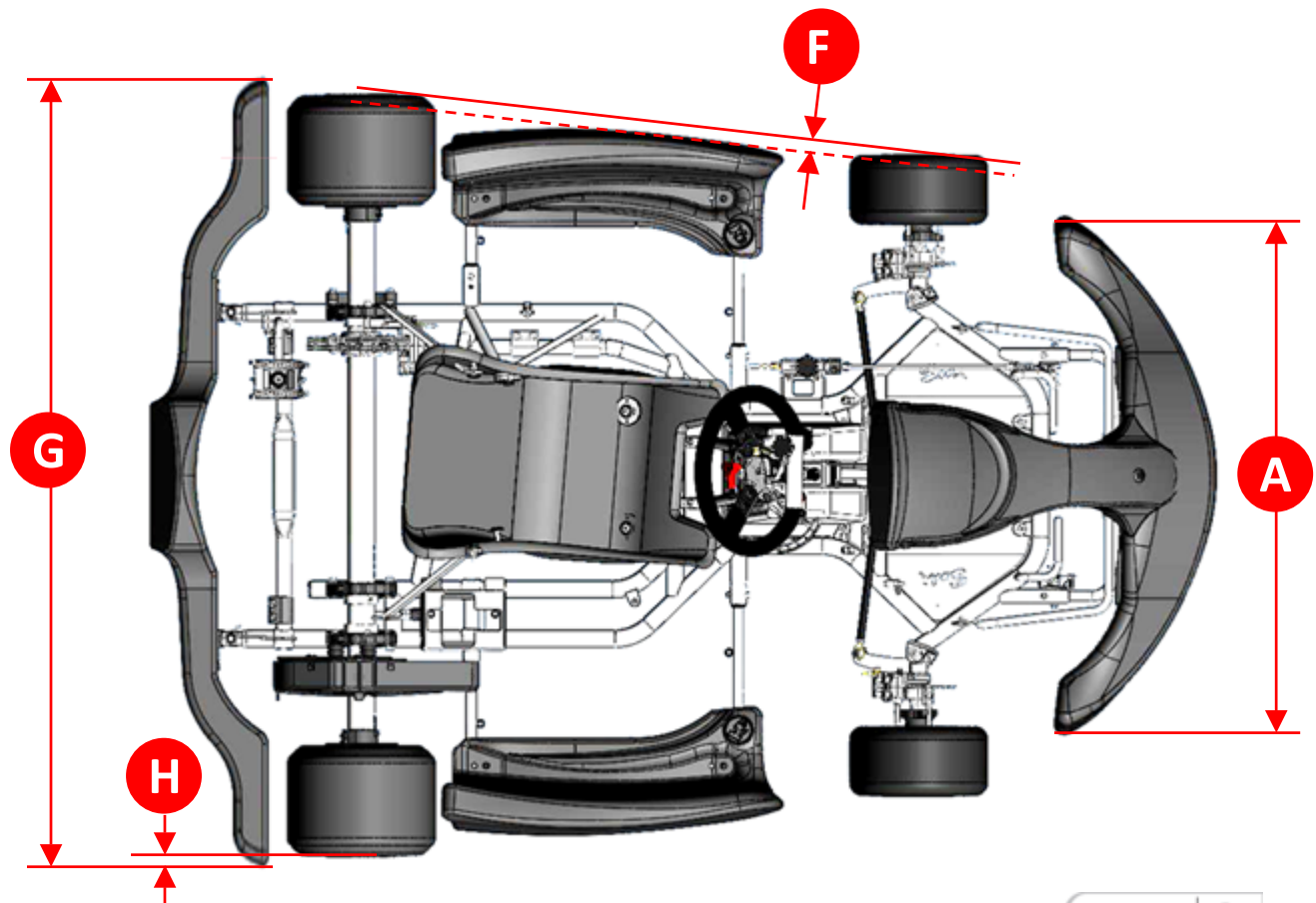

Ergänzung zum technischen Reglement RMC

Informationen und Änderungen zur RMC finden Sie im Internet unter www.rotaxmaxchallenge.de



Heckauffahrschutz

MICRO

Min. Breite (G):	1.120 mm
Max. Breite (G):	Spurbreite hinten (jedoch höchstens 1.180 mm = max. Spurbreite)
Max. Überstand (H):	20 mm
Abstand vom Boden (J):	25 - 45 mm
Abstand vom Hinterrad (K):	15 - 50 mm

MINI

Min. Breite (G):	1.300 mm
Max. Breite (G):	Spurbreite hinten (jedoch höchstens 1.360 mm = max. Spurbreite)
Max. Überstand (H):	20 mm
Abstand vom Boden (J):	25 - 60 mm
Abstand vom Hinterrad (K):	15 - 150 mm

JUNIOR, MAX und DD2

Min. Breite (G):	1.340 mm
Max. Breite (G):	Spurbreite hinten (jedoch höchstens 1.400 mm = max. Spurbreite)
Max. Überstand (H):	20 mm
Abstand vom Boden (J):	25 - 60 mm
Abstand vom Hinterrad (K):	15 - 50 mm

*Erläuterung zu (H): Der Heckauffahrschutz darf die Außenkante des Hinterrades maximal um den Abstand (H) überragen. Diese Regelung gilt **sowohl für trockene, als auch „WET-Race“ Bedingungen.***